

# ***AK 125/150 NEW EVO***

# CONTENIDO:

Use repuestos originales.....	2
Importante.....	3
Información general.....	4
Proceso de limpieza de la motocicleta.....	17
Datos de identificación.....	18
Especificaciones técnicas.....	19
Recomendaciones combustibles y aceites.....	21
Localización de partes.....	23
Funciones comandos.....	26
Velocímetro y pilotos indicadores.....	30
Cuadro de mantenimiento posterior.....	31



## REPUESTOS ORIGINALES

Para conservar las prestaciones del vehículo, cada repuesto debe ser diseñado y construido con unas especificaciones rigurosas para su óptimo funcionamiento. “Los repuestos originales AKT” están hechos con los mismos materiales y patrones de calidad usados para construir la motocicleta. Ninguna pieza sale al mercado sin cumplir los requisitos exigidos por nuestros estándares y sin ser sometida a exhaustivas pruebas y controles de calidad por parte de nuestro ingenieros.

Por las razones anteriores, cuando deba realizar una reparación ó sustitución de alguna pieza, adquiera “Repuestos originales AKT” en los puntos de venta de repuestos AKT. Si adquieres un producto más barato de una marca diferente a la nuestra, no garantizamos su calidad ni durabilidad, además esto causará disminución de las prestaciones de su vehículo, así como posibles problemas en su motocicleta.



**IMPORTANTE**

**ANTES DE ENCENDER LA MOTOCICLETA  
VERIFIQUE EL NIVEL DE ACEITE DE CAJA  
(CUATRO TIEMPOS)**

AKT Motos  
Recomienda

**Mobil**

Super + 4T  
SAE 20w50

**JASO MA SAE 20W50  
API SG**

# INFORMACIÓN GENERAL

## ACEITE DE CAJA 4T

Para verificar el nivel de aceite soporte su motocicleta en el gato central para realizar una medición correcta; luego retire el tapón medidor de aceite, límpielo e introdúzcalo sin roscarlo de nuevo en el orificio, finalmente observe que todo el extremo del marcador se encuentra impregnado de aceite.

**El nivel de aceite se debe verificar con la motocicleta totalmente fría.**

Realice los cambios de aceite según la tabla de mantenimiento periódico (cada 2000 Km).

AKT Motos  
Recomienda

**Mobil**

Super + 4T  
SAE 20w50

**JASO MA SAE 20W50 API SG**

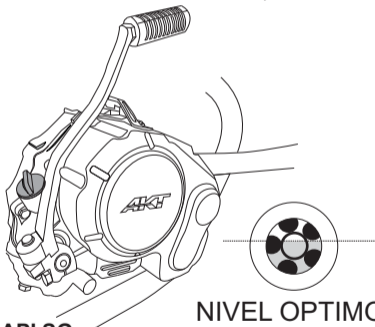

## FRENO DELANTERO

El depósito del líquido del sistema de freno de disco delantero, está ubicado sobre la parte derecha del manubrio, su nivel debe ser revisado de manera periódica.

Esta revisión es sólo visual para determinar en que estado se encuentra.

Si el nivel del líquido es bajo y se observa de color oscuro es necesario cambiar totalmente el fluido del sistema, puede estar degradado ó contaminado con agua.

Si el nivel del líquido es bajo y no se observa de color oscuro, sólo se requiere adicionar líquido de frenos tipo DOT4 (recomendado) hasta completar el nivel óptimo.

Si el líquido se ve contaminado con suciedad o agua, haga su cambio completamente.

Cambie el líquido de frenos solo en los puntos autorizados AKT.MOTOS

### ATENCIÓN

El cambio de líquido de frenos debe realizarse cada año, como se recomienda en la tabla de mantenimiento periódico ubicada al final de este manual.

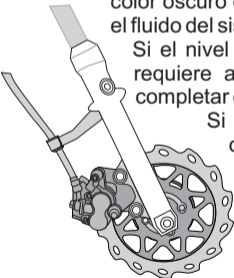
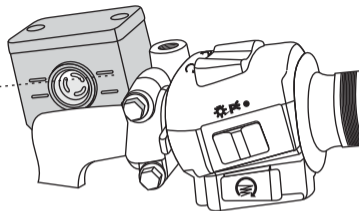

## INSPECCIÓN PASTILLAS DELANTERAS

Inspeccione las pastillas de freno delantero periódicamente. Si se detecta que las pastillas se encuentran cerca de la línea límite, diríjase lo más pronto posible a un Centro de Servicio Técnico para ser remplazadas.

Inspeccione el sistema de frenado diariamente antes de conducir su motocicleta, tenga en cuenta los siguientes puntos:

- Fugas de líquido en todo el sistema.
- Estado de la manguera que conduce el líquido desde la bomba hacia la mordaza.
- Desgaste de las pastillas.
- Dureza de la manigueta del freno delantero.

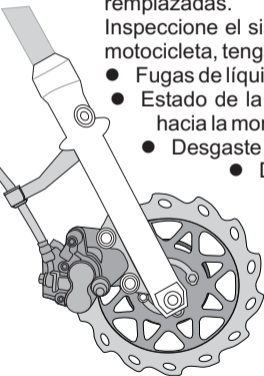

### ⚠ ATENCIÓN

Conducir con las pastillas desgastadas reduce la efectividad de los frenos, origina un desgaste prematuro del disco e incrementa el riesgo de accidentes. Conduzca de manera prudente cuando instale un juego nuevo de pastillas de freno.

## FRENO TRASERO

El pedal del freno trasero está ubicado en la parte lateral derecha de la motocicleta al lado del reposapie.

Inspeccione el freno diariamente antes de encender su motocicleta, si detecta alguna anomalía en algunos de los componentes del freno dirijase al Centro de Servicio Técnico más cercano lo antes posible. Si después de inspeccionar el freno detecta que el pedal baja mucho, se debe ajustar.

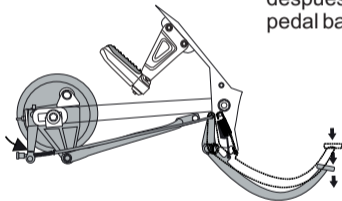

### CÓMO AJUSTAR EL FRENO.

- Presione la leva trasera hacia adelante para soltar el tornillo de ajuste de la varilla.
- Ajuste el tornillo del extremo de la varilla.
- Suelte y verifique que el pedal tenga un recorrido normal.
- Si el tornillo hay que ajustarlo demasiado, dirijase al Centro de Servicio Técnico más cercano para realizar la respectiva verificación del estado y desgaste de las bandas.

## BATERÍA

La AK 125/150 NEW EVO posee una batería de 12V-7A, esta se encuentra ubicada dentro de la tapa lateral derecha.

Verifique el nivel electrolítico de cada celda periódicamente, éste se debe encontrar entre los niveles superior e inferior demarcados en la batería, en caso de que alguna celda tenga el nivel bajo, adicione agua destilada. El agua de grifo no es sustituta del agua destilada, utilizarla reducirá la vida útil de la batería..

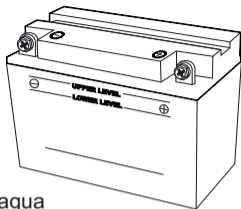

### PRECAUCIÓN

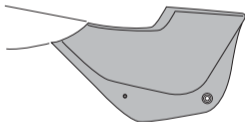

- No agregue ácido después de la carga inicial.
- Después de la carga inicial, siempre agregue agua destilada debido a que ésta es la que se evapora y no el ácido.
- Cárguese sólo en los Centros de Servicio Técnico autorizados por AKT.

● Evite el contacto con los líquidos de la batería principalmente en los ojos ó en cualquier parte del cuerpo, si llegara a ocurrir algún accidente, lave la zona afectada con abundante agua y acuda inmediatamente al centro de salud mas cercano.

## LLANTAS

Revise la presión de las llantas periódicamente para alargar su vida útil. Si hay mucha presión se desgastara la llanta por su centro por lo que al frenar esta rebota, y si tiene baja presión se desgastara por los lados y al frenar o en las curvas se desliza. Encualquiera de los dos casos no es efectivo el frenado.

### ⚠ ATENCIÓN

Compruebe el estado y la presión de las llantas antes de conducir su motocicleta.

- Evite sobrecargar la motocicleta.
- Cambie las llantas cuando estén desgastadas o tengan algún tipo de corte o grieta.
- Utilice siempre el tipo y dimensión de las llantas recomendado para la AK 125/150 NEW EVO

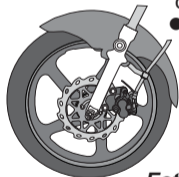

DELANTERA	26 PSI
TRASERA	28 PSI
TRASERA con pasajero	32 PSI

***Esto incrementará la vida útil de sus llantas y disminuirá el consumo de combustible.***



Mucha Presión



Poca Presión



Presión Ideal

## PRECAUCIÓN

Si se tiene algún problema con la presión de las llantas o alguna grieta o corte; se disminuirá la estabilidad de la motocicleta y aumentará el riesgo de sufrir un accidente.

## ATENCIÓN

Conducir con las llantas desgastadas puede disminuir la estabilidad y control de la motocicleta, compruebe la profundidad del relieve de las llantas el cual es muy útil para apartar el agua y las impurezas del camino. Cuando vea que las ranuras de las llantas estén disminuyendo su profundidad, cambie las llantas lo más pronto posible.

## TIPO DE LLANTAS.

- Tipo Calle. (On Road).
- Dimensiones:

Delantera: 2.75 - 18
Trasera: 90/90/18

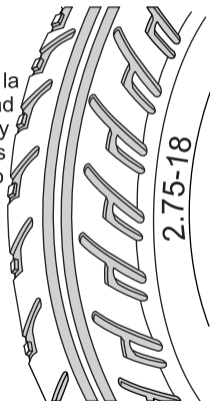

## CADENA DE TRANSMISIÓN

La cadena permite que el motor transmita su potencia a la llanta trasera de la motocicleta, por esta razón se debe realizar un mantenimiento periódico y tenerla bajo observación constante.



A la cadena se le debe revisar su tensión por lo menos una vez a la semana; basta con sostenerla en su gato central para observar que no presente una tensión ni muy alta ni muy baja, si esta se encuentra demasiado floja o apretada podría causar daños a la motocicleta o incluso a su usuario, si llegase a romperse o enredarse debe llevarla a un Centro de Servicios Autorizado AKT para su reparación.

### INSPECCIÓN DE LA CADENA

Para hacer de manera correcta la inspección de la cadena deben llevarse a cabo estos pasos:

- Pare su motocicleta sobre el soporte central (Gato).
- Gire la llanta trasera y encuentre la parte de la cadena donde haya mayor tensión, allí mueva la cadena de arriba hacia abajo para reconocer la distancia que recorre de manera vertical, esta distancia debe ser entre 1.5-2.5cm aproximadamente. Si la distancia no cumple estos parámetros es necesario que se acerque a un Centro de Servicio Técnico AKT autorizado para su adecuada revisión.

## PALANCA DE CAMBIOS



La **AK 125/150 NEW EVO** viene equipada con una caja de cambios de 5 velocidades que opera según la gráfica, esta se encuentra ubicada al lado izquierdo del motor. Para accionar los cambios de manera apropiada, se debe accionar al mismo tiempo el clutch y desacelerar, cada vez que se seleccione un cambio,

la palanca vuelve a su posición inicial y queda lista para seleccionar otro cambio. Empuje hacia arriba para aumentar los cambios y hacia abajo se disminuye. La neutra se encuentra entre primera y segunda, para situar la motocicleta en este cambio se debe tener una velocidad igual a cero.

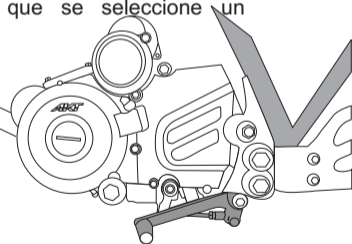

## FILTRO DE AIRE

El filtro de aire se encuentra ubicado detrás de la tapa lateral izquierda.

Si este se contamina con polvo y bloquea la aspiración normal de la motocicleta, disminuirá la potencia, aumentará el consumo de gasolina y puede producir un desgaste prematuro de las piezas internas del motor. Si se usa habitualmente la motocicleta en zonas polvorrientas, es recomendable limpiar o cambiar el filtro de aire más frecuentemente de lo que indica la tabla de mantenimiento periódico.

**Limpie el filtro de aire como se indica a continuación.**

- Retire la tapa lateral izquierda.
- Retire los tornillos de la tapa de la caja-filtro.
- Retire la espuma y/o la rejilla y límpielos con aire a presión o agua y jabón (no detergente) y deje secar completamente.
- Lubríquelo con aceite para filtros.
- Móntelo y asegúrese de que la tapa ajuste bien.

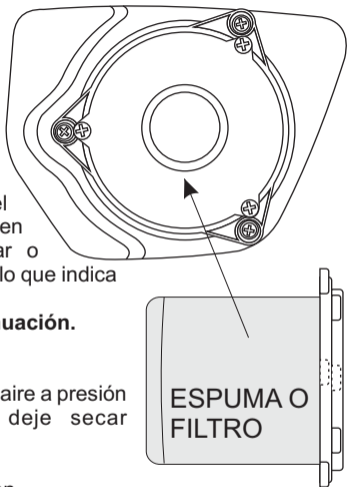

## CHOKE



El choke o palanca de estrangulación sirve para encender la motocicleta cuando se encuentra fría, recuerde desactivar este elemento cuando la temperatura óptima del motor se halla alcanzado .

## VÁLVULA EAR “EXHAUST AIR RECIRCULATION”

La válvula EAR “exhaust air recirculation” diluye el volumen de gases de escape mediante la adición de aire, reduciendo así el porcentaje de partículas contaminantes expulsadas al medio ambiente causadas por la combustión interna del motor.

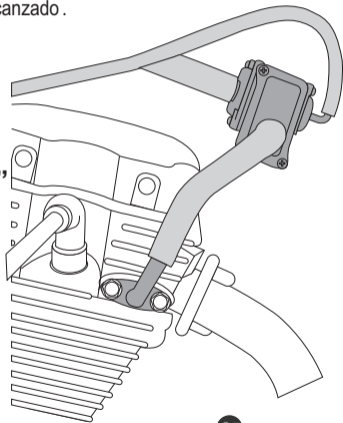

## AJUSTE DE LA PALANCA DE EMBRAGUE O CLUTCH

La leva de embrague o clutch se encuentra ubicada en el extremo izquierdo del manubrio, Éste suele destensionarse por lo cual debe revisarse periódicamente, el ajuste normal de este elemento es un juego de 2 a 3 milímetros entre la palanca y la base

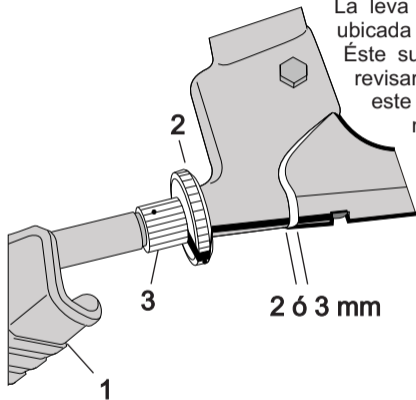

### CÓMO AJUSTAR LA LEVA.

- Correr el protector plástico (1) deslizándolo por el cable.
- Desapretar la contratuerca (2).
- Ajustar el tornillo (3) hasta dar el ajuste deseado.
- Apretar la contratuerca (2).
- Deslizar el protector plástico (1) al punto inicial.

## PROCESO DE LIMPIEZA DE LA MOTOCICLETA

Lavar la motocicleta es una actividad necesaria del mantenimiento preventivo, ayuda a mantener en buen estado todos los sistemas del vehículo, además facilita la inspección de los componentes de la motocicleta cuando así se requiera.

La acumulación de suciedad en el motor y en el mofle interfiere con la refrigeración adecuada y oculta posibles daños que podrían perjudicar el buen funcionamiento del motor.

Lavar la motocicleta con máquinas de agua de alta presión puede dañar algunos componentes ó puede levantar la pintura de las partes plásticas involucradas. Nunca utilice jabones tipo detergente (partículas semi sólidas), pueden rayar las partes pintadas y plásticas, siempre lave con jabones suaves y abundante agua.

Enjuague la motocicleta con agua limpia y séquela con un trapo o paño absorbente.

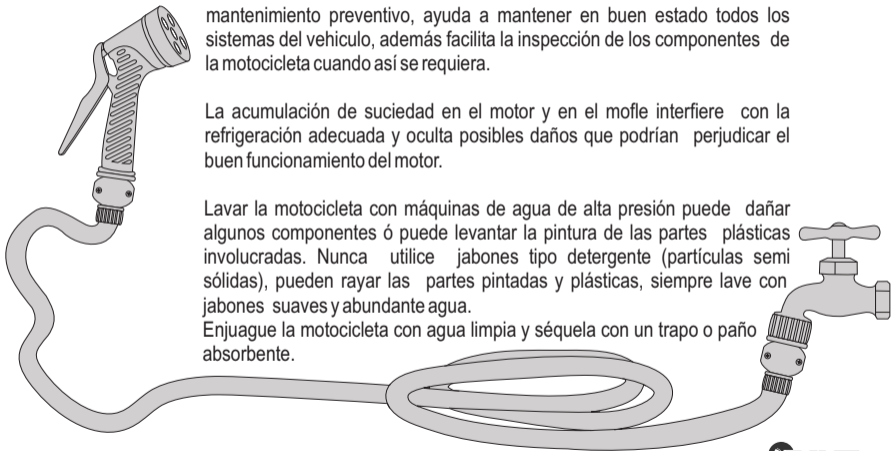

# MANEJO TAPAS LATERALES

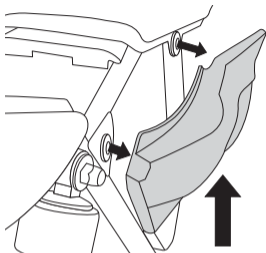

TAPA DERECHA

Para retirar las tapas laterales de la moto se recomienda desmontar primero el sillín y seguir los siguientes pasos según la tapa a que se desea retirar.

## TAPA LATERAL DERECHA

Hale la tapa de la parte superior sujetándola de los extremos hasta que sienta que esta suelta y después suavemente deslícela hacia TAPA IZQUIERDA arriba

## TAPA LATERAL IZQUIERDA

Hale la tapa de la parte superior sujetándola de los extremos hasta que sienta que esta suelta.

Para montarlas nuevamente, repita el procedimiento anterior pero invirtiendo la secuencia de los pasos.

**PROCURE** no halar bruscamente las tapas ya que puede romperlas.

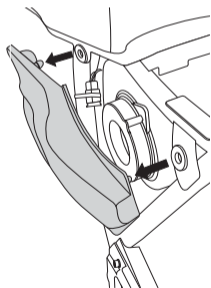

# DATOS DE IDENTIFICACIÓN

## UBICACIÓN DEL NÚMERO DE MOTOR:

El número de motor de la AK 125/150 NEW EVO se encuentra ubicado en la carcasa izquierda, debajo del eje de cambios.

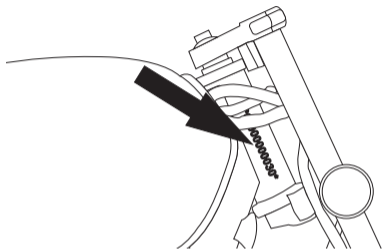
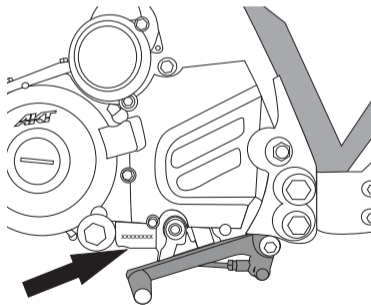

## UBICACIÓN DEL NÚMERO DE CHASIS:

El número de chasis de la AK 125/150 NEW EVO se encuentra ubicado en la parte frontal del chasis, exactamente detrás de la luz delantera.

# ESPECIFICACIONES TÉCNICAS



## AK 125 NEW EVO

**Motor:** Cuatro (4) tiempos, Monocilíndrico refrigerado por aire

**Cilindraje:** 125 cc

**Transmisión:** 5 Velocidades

**Compresión:** 9.5:1

**Peso Neto:** 130 Kg.

**Encendido:** CDI

**Arranque:** Eléctrico y de patada

**Freno delantero:** Disco

**Freno trasero:** Tambor

**Capacidad del tanque de combustible:** 15 L (3.96 gal) (incluída la reserva)

**Bujía:** D8RTC

**Batería:** 12V – 8A (YB7-A)

**Luz Frontal:** 12V 35W/35W

**Luz Stop:** 12V 5W/21W

**Direccionales:** 12V 5W

**Luces Tablero:** 12V 3.4W

**Fusible:** 15A

**Aceite de transmisión:** 1000 ml.

# ESPECIFICACIONES TÉCNICAS



## AK 150 NEW EVO

**Motor:** Cuatro (4) tiempos, Monocilíndrico refrigerado por aire

**Cilindraje:** 150 cc

**Transmisión:** 5 Velocidades

**Compresión:** 9.0:1

**Peso Neto:** 130 Kg.

**Encendido:** CDI

**Arranque:** Eléctrico y de patada

**Freno delantero:** Disco

**Freno trasero:** Tambor

**Capacidad del tanque de combustible:** 15 L (3.96 gal) (incluída la reserva)

**Bujía:** D8RTC

**Batería:** 12V – 8A (YB7-A)

**Luz Frontal:** 12V 35W/35W

**Luz Stop:** 12V 5W/21W

**Direccionales:** 12V 5W

**Luces Tablero:** 12V 3.4W

**Fusible:** 15A

**Aceite de transmisión:** 1000 ml.

## ACEITE DE CAJA (4 Tiempos)

Use siempre aceite para motocicletas. Si se usa un aceite de buena calidad para motores cuatro tiempos y se hace el cambio periódico como lo indica la tabla de lubricación, alargará la vida útil de su motocicleta.

### Especificaciones del aceite de motor

Sistema de clasificación	Grado
API	SG o Superior
SAE	20W-50

**JASO MA SAE 20W50  
API SG**

Si no tiene disponibilidad de un aceite de motor SAE20W-50 escoja una alternativa de acuerdo a la tabla.

Sistema de clasificación	Temperatura	Grado								
		C°	-30	-20	-10	0	10	20	30	40
	F°	-22	-4	14	32	50	68	86	104	



# RECOMENDACIONES COMBUSTIBLES Y ACEITES

## GASOLINA

Use siempre gasolina corriente sin plomo, la gasolina sin plomo alarga la vida útil de la bujía y de los componentes del sistema de escape.

### PRECAUCIÓN

Derramar gasolina sobre cualquier superficie pintada puede originar daños en estas, si esto sucede, lave inmediatamente con abundante agua.

### ATENCIÓN



Nunca adicione gasolina al depósito cerca de llamas, chispas o fuentes de calor. No llene en exceso el tanque, éste necesita espacio para el almacenamiento de los gases y para la dilatación de la gasolina con los cambios de temperatura.

# LOCALIZACIÓN DE PARTES

## SWITCH DE ENCENDIDO:



El switch de encendido tiene tres posiciones:

-  **OFF:** Motor apagado, sistema eléctrico aislado.
-  **ON:** Motor encendido, equipo eléctrico puede utilizarse y la llave de encendido no se puede remover.
-  **BLOQUEO:** La dirección sólo se bloqueará con el manubrio en la posición límite izquierda, girando la llave hasta la posición de bloqueo.

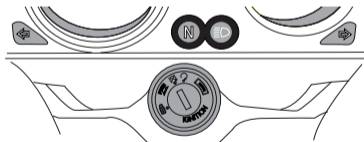

 **ADVERTENCIA:** No deje el switch en posición ON con el motor apagado, puede disminuir la vida útil de su batería.

## TAPA TANQUE DE COMBUSTIBLE

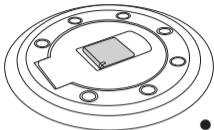

Para abrir la tapa del tanque de gasolina debe seguir los siguientes pasos:

- Levantar la pestaña que cubre el switch de la tapa del tanque de gasolina.
- Introducir la llave en la ranura y girarla en el sentido de las manecillas del reloj.
  - Levantar la tapa sin retirar la llave hacia atrás de la moto, proceder a llenar el tanque.

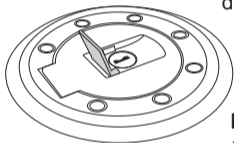

### **⚠ IMPORTANTE**

**No llene en exceso el tanque de gasolina ya que puede regarse y provocar daños en los elementos de la motocicleta.**

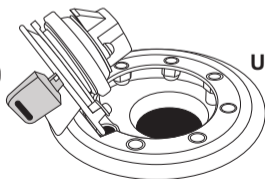
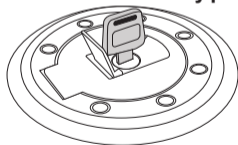

**Use gasolina corriente.**

## GRIFO DE GASOLINA

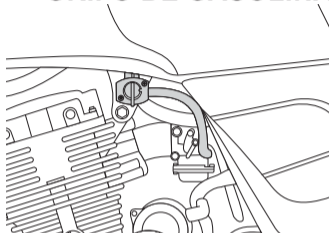

El grifo de paso de gasolina está ubicado en la parte lateral izquierda del tanque de gasolina, éste tiene las siguientes tres posiciones:

**Arriba:** Posición de reserva cuando no se tiene suficiente gasolina. Debe abastecerse lo antes posible.

**Centro:** Grifo cerrado, no hay paso de combustible.

**Abajo:** Posición cuando se tiene suficiente gasolina por encima del nivel de reserva.

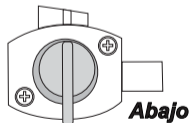
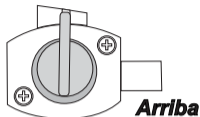

# FUNCIONES COMANDOS

## COMANDO IZQUIERDO

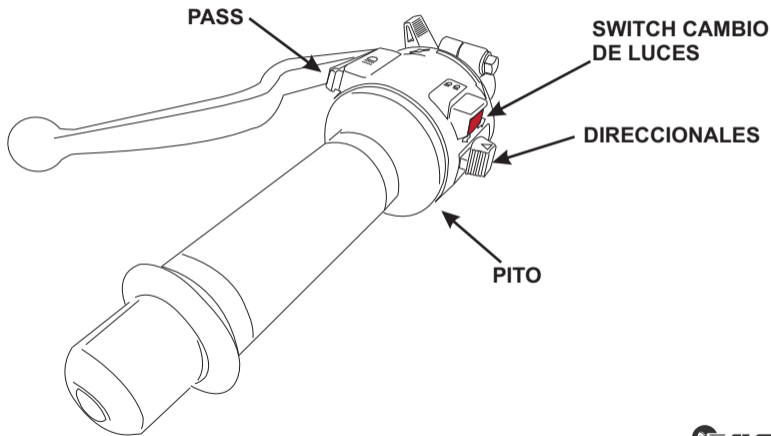

## **Direccionales:**

Este switch tiene tres posiciones.

### **Posición Izquierda:**

Se usa cuando se desea girar a la izquierda. Se encenderán las dos direccionales izquierdas y la luz indicadora de direccional izquierda en el tablero.

### **Posición derecha:**

Se usa cuando se desea girar a la derecha. Se encenderán las dos direccionales derechas y la luz indicadora de direccional derecha en el tablero.

### **Posición central:**

Ninguna direccional se enciende en esta posición. Mientras no se necesiten las direccionales este

switch debe permanecer en esta posición.

Este switch se debe posicionar manualmente.

## **Pito:**

Presione el botón del pito para pitar

## **Cambio De Luces:**

El switch de cambio de luces posee dos posiciones:

### **Posición activado:**

En esta posición se enciende la luz alta y su piloto indicador.

### **Posición desactivado:**

En esta posición se enciende la luz baja.

# FUNCIONES COMANDOS

## COMANDO DERECHO

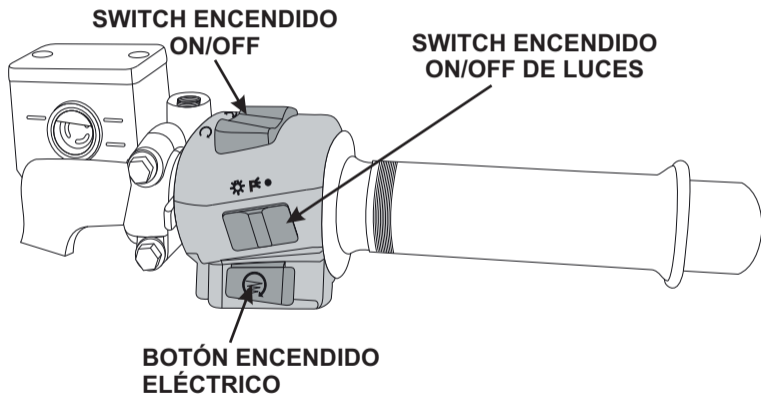

## SWITCH ON/OFF LUCES

Este switch tiene tres posiciones:

### Posición Derecha:

Las luces del tablero, stop y farola se encuentran apagadas.

### Posición intermedia:

Luces del tablero, stop y farola (luz de día) se encenderán.

### Posición izquierda:

Las luces del tablero, pilotos, farola y stop se encenderán.

## BOTÓN DE ARRANQUE

Recuerde apagar las luces antes de accionar el botón de arranque. Use el pedal de arranque para arranque en frío.

## SWITCH ON/OFF

Este switch aísla o activa el sistema eléctrico de la motocicleta impidiendo ó no su encendido, tiene dos posiciones: en la posición adelante aísla y en la posición atrás activa el sistema.



# VELOCÍMETRO Y PILOTOS INDICADORES

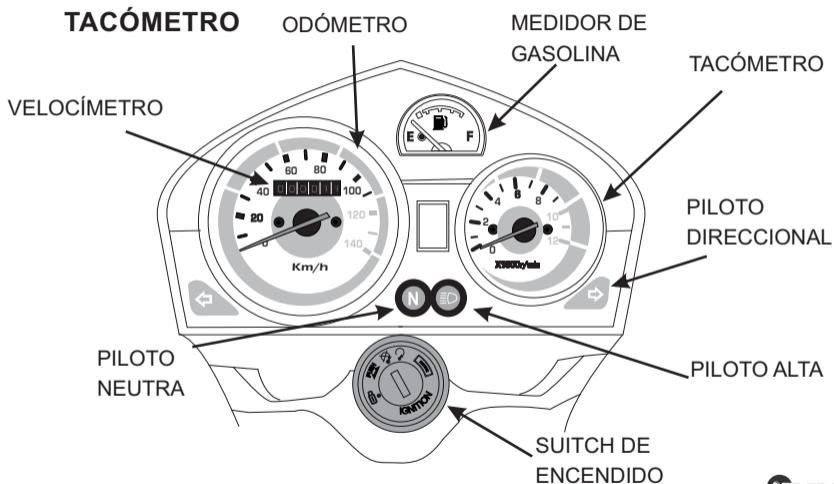

# CUADRO DE MANTENIMIENTO POSTERIOR

## ACTIVIDADES

Aceite de motor
Aceite de transmisión Scooter
Aceite de suspensión
Batería
Bujía de ignición
Cadena de transmisión
Carburador
Sistema de embrague
Cunas dirección
Eje de ruedas delantera y trasera
Eje y bujes de tijera
Filtro de aceite
Filtro de aire
Freno campana y bandas mantenimiento
Freno de disco, pastillas, bomba y caliper delantero
Líquido de frenos
Guayas
Llantas delantera y trasera (tensión de radios) y presión de aire
Llave gasolina
Pasadores de motor
Tuercas, tornillos y pasadores en general
Juego de válvulas

V	L	A	C	V	L	A	C	V	L	A	C	V	L	A	C
<input type="checkbox"/>	<input type="checkbox"/>	<input type="checkbox"/>	<input checked="" type="checkbox"/>	<input type="checkbox"/>	<input type="checkbox"/>	<input type="checkbox"/>	<input checked="" type="checkbox"/>	<input type="checkbox"/>	<input type="checkbox"/>	<input type="checkbox"/>	<input checked="" type="checkbox"/>	<input type="checkbox"/>	<input type="checkbox"/>	<input type="checkbox"/>	<input checked="" type="checkbox"/>
<input type="checkbox"/>	<input type="checkbox"/>	<input type="checkbox"/>	<input type="checkbox"/>	<input type="checkbox"/>	<input type="checkbox"/>	<input type="checkbox"/>	<input checked="" type="checkbox"/>	<input type="checkbox"/>	<input type="checkbox"/>	<input type="checkbox"/>	<input type="checkbox"/>	<input type="checkbox"/>	<input type="checkbox"/>	<input type="checkbox"/>	<input checked="" type="checkbox"/>
<input checked="" type="checkbox"/>	<input type="checkbox"/>	<input type="checkbox"/>	<input type="checkbox"/>	<input checked="" type="checkbox"/>	<input type="checkbox"/>	<input type="checkbox"/>	<input type="checkbox"/>	<input checked="" type="checkbox"/>	<input type="checkbox"/>	<input type="checkbox"/>	<input type="checkbox"/>	<input checked="" type="checkbox"/>	<input type="checkbox"/>	<input type="checkbox"/>	<input type="checkbox"/>
<input type="checkbox"/>	<input type="checkbox"/>	<input checked="" type="checkbox"/>	<input type="checkbox"/>	<input type="checkbox"/>	<input type="checkbox"/>	<input checked="" type="checkbox"/>	<input type="checkbox"/>	<input type="checkbox"/>	<input type="checkbox"/>	<input checked="" type="checkbox"/>	<input type="checkbox"/>	<input type="checkbox"/>	<input type="checkbox"/>	<input checked="" type="checkbox"/>	<input type="checkbox"/>
<input type="checkbox"/>	<input type="checkbox"/>	<input checked="" type="checkbox"/>	<input type="checkbox"/>	<input type="checkbox"/>	<input type="checkbox"/>	<input checked="" type="checkbox"/>	<input type="checkbox"/>	<input type="checkbox"/>	<input type="checkbox"/>	<input checked="" type="checkbox"/>	<input type="checkbox"/>	<input type="checkbox"/>	<input type="checkbox"/>	<input checked="" type="checkbox"/>	<input type="checkbox"/>
<input type="checkbox"/>	<input type="checkbox"/>	<input checked="" type="checkbox"/>	<input type="checkbox"/>	<input type="checkbox"/>	<input type="checkbox"/>	<input checked="" type="checkbox"/>	<input type="checkbox"/>	<input type="checkbox"/>	<input type="checkbox"/>	<input checked="" type="checkbox"/>	<input type="checkbox"/>	<input type="checkbox"/>	<input type="checkbox"/>	<input checked="" type="checkbox"/>	<input type="checkbox"/>
<input checked="" type="checkbox"/>	<input type="checkbox"/>	<input type="checkbox"/>	<input type="checkbox"/>	<input checked="" type="checkbox"/>	<input type="checkbox"/>	<input type="checkbox"/>	<input type="checkbox"/>	<input checked="" type="checkbox"/>	<input type="checkbox"/>	<input type="checkbox"/>	<input type="checkbox"/>	<input type="checkbox"/>	<input checked="" type="checkbox"/>	<input type="checkbox"/>	<input type="checkbox"/>
<input type="checkbox"/>	<input type="checkbox"/>	<input checked="" type="checkbox"/>	<input type="checkbox"/>	<input type="checkbox"/>	<input type="checkbox"/>	<input checked="" type="checkbox"/>	<input type="checkbox"/>	<input type="checkbox"/>	<input type="checkbox"/>	<input checked="" type="checkbox"/>	<input type="checkbox"/>	<input type="checkbox"/>	<input type="checkbox"/>	<input checked="" type="checkbox"/>	<input type="checkbox"/>
<input type="checkbox"/>	<input checked="" type="checkbox"/>	<input type="checkbox"/>	<input type="checkbox"/>	<input type="checkbox"/>	<input checked="" type="checkbox"/>	<input type="checkbox"/>	<input type="checkbox"/>	<input type="checkbox"/>	<input checked="" type="checkbox"/>	<input type="checkbox"/>	<input type="checkbox"/>	<input type="checkbox"/>	<input checked="" type="checkbox"/>	<input type="checkbox"/>	<input type="checkbox"/>
<input type="checkbox"/>	<input checked="" type="checkbox"/>	<input type="checkbox"/>	<input type="checkbox"/>	<input type="checkbox"/>	<input checked="" type="checkbox"/>	<input type="checkbox"/>	<input type="checkbox"/>	<input type="checkbox"/>	<input checked="" type="checkbox"/>	<input type="checkbox"/>	<input type="checkbox"/>	<input type="checkbox"/>	<input checked="" type="checkbox"/>	<input type="checkbox"/>	<input type="checkbox"/>
<input type="checkbox"/>	<input checked="" type="checkbox"/>	<input type="checkbox"/>	<input type="checkbox"/>	<input type="checkbox"/>	<input checked="" type="checkbox"/>	<input type="checkbox"/>	<input type="checkbox"/>	<input type="checkbox"/>	<input checked="" type="checkbox"/>	<input type="checkbox"/>	<input type="checkbox"/>	<input type="checkbox"/>	<input checked="" type="checkbox"/>	<input type="checkbox"/>	<input type="checkbox"/>
<input type="checkbox"/>	<input checked="" type="checkbox"/>	<input type="checkbox"/>	<input type="checkbox"/>	<input type="checkbox"/>	<input checked="" type="checkbox"/>	<input type="checkbox"/>	<input type="checkbox"/>	<input type="checkbox"/>	<input checked="" type="checkbox"/>	<input type="checkbox"/>	<input type="checkbox"/>	<input type="checkbox"/>	<input checked="" type="checkbox"/>	<input type="checkbox"/>	<input type="checkbox"/>
<input type="checkbox"/>	<input type="checkbox"/>	<input checked="" type="checkbox"/>	<input type="checkbox"/>	<input type="checkbox"/>	<input type="checkbox"/>	<input checked="" type="checkbox"/>	<input type="checkbox"/>	<input type="checkbox"/>	<input type="checkbox"/>	<input checked="" type="checkbox"/>	<input type="checkbox"/>	<input type="checkbox"/>	<input type="checkbox"/>	<input checked="" type="checkbox"/>	<input type="checkbox"/>
<input type="checkbox"/>	<input type="checkbox"/>	<input checked="" type="checkbox"/>	<input type="checkbox"/>	<input type="checkbox"/>	<input type="checkbox"/>	<input checked="" type="checkbox"/>	<input type="checkbox"/>	<input type="checkbox"/>	<input type="checkbox"/>	<input checked="" type="checkbox"/>	<input type="checkbox"/>	<input type="checkbox"/>	<input type="checkbox"/>	<input checked="" type="checkbox"/>	<input type="checkbox"/>
<input type="checkbox"/>	<input type="checkbox"/>	<input checked="" type="checkbox"/>	<input type="checkbox"/>	<input type="checkbox"/>	<input type="checkbox"/>	<input checked="" type="checkbox"/>	<input type="checkbox"/>	<input type="checkbox"/>	<input type="checkbox"/>	<input checked="" type="checkbox"/>	<input type="checkbox"/>	<input type="checkbox"/>	<input type="checkbox"/>	<input checked="" type="checkbox"/>	<input type="checkbox"/>
<input type="checkbox"/>	<input type="checkbox"/>	<input checked="" type="checkbox"/>	<input type="checkbox"/>	<input type="checkbox"/>	<input type="checkbox"/>	<input checked="" type="checkbox"/>	<input type="checkbox"/>	<input type="checkbox"/>	<input type="checkbox"/>	<input checked="" type="checkbox"/>	<input type="checkbox"/>	<input type="checkbox"/>	<input type="checkbox"/>	<input checked="" type="checkbox"/>	<input type="checkbox"/>
<input type="checkbox"/>	<input type="checkbox"/>	<input checked="" type="checkbox"/>	<input type="checkbox"/>	<input type="checkbox"/>	<input type="checkbox"/>	<input checked="" type="checkbox"/>	<input type="checkbox"/>	<input type="checkbox"/>	<input type="checkbox"/>	<input checked="" type="checkbox"/>	<input type="checkbox"/>	<input type="checkbox"/>	<input type="checkbox"/>	<input checked="" type="checkbox"/>	<input type="checkbox"/>
<input type="checkbox"/>	<input type="checkbox"/>	<input checked="" type="checkbox"/>	<input type="checkbox"/>	<input type="checkbox"/>	<input type="checkbox"/>	<input checked="" type="checkbox"/>	<input type="checkbox"/>	<input type="checkbox"/>	<input type="checkbox"/>	<input checked="" type="checkbox"/>	<input type="checkbox"/>	<input type="checkbox"/>	<input type="checkbox"/>	<input checked="" type="checkbox"/>	<input type="checkbox"/>
<input type="checkbox"/>	<input type="checkbox"/>	<input checked="" type="checkbox"/>	<input type="checkbox"/>	<input type="checkbox"/>	<input type="checkbox"/>	<input checked="" type="checkbox"/>	<input type="checkbox"/>	<input type="checkbox"/>	<input type="checkbox"/>	<input checked="" type="checkbox"/>	<input type="checkbox"/>	<input type="checkbox"/>	<input type="checkbox"/>	<input checked="" type="checkbox"/>	<input type="checkbox"/>
<input type="checkbox"/>	<input type="checkbox"/>	<input checked="" type="checkbox"/>	<input type="checkbox"/>	<input type="checkbox"/>	<input type="checkbox"/>	<input checked="" type="checkbox"/>	<input type="checkbox"/>	<input type="checkbox"/>	<input type="checkbox"/>	<input checked="" type="checkbox"/>	<input type="checkbox"/>	<input type="checkbox"/>	<input type="checkbox"/>	<input checked="" type="checkbox"/>	<input type="checkbox"/>
<input type="checkbox"/>	<input type="checkbox"/>	<input checked="" type="checkbox"/>	<input type="checkbox"/>	<input type="checkbox"/>	<input type="checkbox"/>	<input checked="" type="checkbox"/>	<input type="checkbox"/>	<input type="checkbox"/>	<input type="checkbox"/>	<input checked="" type="checkbox"/>	<input type="checkbox"/>	<input type="checkbox"/>	<input type="checkbox"/>	<input checked="" type="checkbox"/>	<input type="checkbox"/>
<input type="checkbox"/>	<input type="checkbox"/>	<input checked="" type="checkbox"/>	<input type="checkbox"/>	<input type="checkbox"/>	<input type="checkbox"/>	<input checked="" type="checkbox"/>	<input type="checkbox"/>	<input type="checkbox"/>	<input type="checkbox"/>	<input checked="" type="checkbox"/>	<input type="checkbox"/>	<input type="checkbox"/>	<input type="checkbox"/>	<input checked="" type="checkbox"/>	<input type="checkbox"/>
<input type="checkbox"/>	<input type="checkbox"/>	<input checked="" type="checkbox"/>	<input type="checkbox"/>	<input type="checkbox"/>	<input type="checkbox"/>	<input checked="" type="checkbox"/>	<input type="checkbox"/>	<input type="checkbox"/>	<input type="checkbox"/>	<input checked="" type="checkbox"/>	<input type="checkbox"/>	<input type="checkbox"/>	<input type="checkbox"/>	<input checked="" type="checkbox"/>	<input type="checkbox"/>
<input type="checkbox"/>	<input type="checkbox"/>	<input checked="" type="checkbox"/>	<input type="checkbox"/>	<input type="checkbox"/>	<input type="checkbox"/>	<input checked="" type="checkbox"/>	<input type="checkbox"/>	<input type="checkbox"/>	<input type="checkbox"/>	<input checked="" type="checkbox"/>	<input type="checkbox"/>	<input type="checkbox"/>	<input type="checkbox"/>	<input checked="" type="checkbox"/>	<input type="checkbox"/>
<input type="checkbox"/>	<input type="checkbox"/>	<input checked="" type="checkbox"/>	<input type="checkbox"/>	<input type="checkbox"/>	<input type="checkbox"/>	<input checked="" type="checkbox"/>	<input type="checkbox"/>	<input type="checkbox"/>	<input type="checkbox"/>	<input checked="" type="checkbox"/>	<input type="checkbox"/>	<input type="checkbox"/>	<input type="checkbox"/>	<input checked="" type="checkbox"/>	<input type="checkbox"/>
<input type="checkbox"/>	<input type="checkbox"/>	<input checked="" type="checkbox"/>	<input type="checkbox"/>	<input type="checkbox"/>	<input type="checkbox"/>	<input checked="" type="checkbox"/>	<input type="checkbox"/>	<input type="checkbox"/>	<input type="checkbox"/>	<input checked="" type="checkbox"/>	<input type="checkbox"/>	<input type="checkbox"/>	<input type="checkbox"/>	<input checked="" type="checkbox"/>	<input type="checkbox"/>
<input type="checkbox"/>	<input type="checkbox"/>	<input checked="" type="checkbox"/>	<input type="checkbox"/>	<input type="checkbox"/>	<input type="checkbox"/>	<input checked="" type="checkbox"/>	<input type="checkbox"/>	<input type="checkbox"/>	<input type="checkbox"/>	<input checked="" type="checkbox"/>	<input type="checkbox"/>	<input type="checkbox"/>	<input type="checkbox"/>	<input checked="" type="checkbox"/>	<input type="checkbox"/>
<input type="checkbox"/>	<input type="checkbox"/>	<input checked="" type="checkbox"/>	<input type="checkbox"/>	<input type="checkbox"/>	<input type="checkbox"/>	<input checked="" type="checkbox"/>	<input type="checkbox"/>	<input type="checkbox"/>	<input type="checkbox"/>	<input checked="" type="checkbox"/>	<input type="checkbox"/>	<input type="checkbox"/>	<input type="checkbox"/>	<input checked="" type="checkbox"/>	<input type="checkbox"/>
<input type="checkbox"/>	<input type="checkbox"/>	<input checked="" type="checkbox"/>	<input type="checkbox"/>	<input type="checkbox"/>	<input type="checkbox"/>	<input checked="" type="checkbox"/>	<input type="checkbox"/>	<input type="checkbox"/>	<input type="checkbox"/>	<input checked="" type="checkbox"/>	<input type="checkbox"/>	<input type="checkbox"/>	<input type="checkbox"/>	<input checked="" type="checkbox"/>	<input type="checkbox"/>
<input type="checkbox"/>	<input type="checkbox"/>	<input checked="" type="checkbox"/>	<input type="checkbox"/>	<input type="checkbox"/>	<input type="checkbox"/>	<input checked="" type="checkbox"/>	<input type="checkbox"/>	<input type="checkbox"/>	<input type="checkbox"/>	<input checked="" type="checkbox"/>	<input type="checkbox"/>	<input type="checkbox"/>	<input type="checkbox"/>	<input checked="" type="checkbox"/>	<input type="checkbox"/>
<input type="checkbox"/>	<input type="checkbox"/>	<input checked="" type="checkbox"/>	<input type="checkbox"/>	<input type="checkbox"/>	<input type="checkbox"/>	<input checked="" type="checkbox"/>	<input type="checkbox"/>	<input type="checkbox"/>	<input type="checkbox"/>	<input checked="" type="checkbox"/>	<input type="checkbox"/>	<input type="checkbox"/>	<input type="checkbox"/>	<input checked="" type="checkbox"/>	<input type="checkbox"/>
<input type="checkbox"/>	<input type="checkbox"/>	<input checked="" type="checkbox"/>	<input type="checkbox"/>	<input type="checkbox"/>	<input type="checkbox"/>	<input checked="" type="checkbox"/>	<input type="checkbox"/>	<input type="checkbox"/>	<input type="checkbox"/>	<input checked="" type="checkbox"/>	<input type="checkbox"/>	<input type="checkbox"/>	<input type="checkbox"/>	<input checked="" type="checkbox"/>	<input type="checkbox"/>
<input type="checkbox"/>	<input type="checkbox"/>	<input checked="" type="checkbox"/>	<input type="checkbox"/>	<input type="checkbox"/>	<input type="checkbox"/>	<input checked="" type="checkbox"/>	<input type="checkbox"/>	<input type="checkbox"/>	<input type="checkbox"/>	<input checked="" type="checkbox"/>	<input type="checkbox"/>	<input type="checkbox"/>	<input type="checkbox"/>	<input checked="" type="checkbox"/>	<input type="checkbox"/>
<input type="checkbox"/>	<input type="checkbox"/>	<input checked="" type="checkbox"/>	<input type="checkbox"/>	<input type="checkbox"/>	<input type="checkbox"/>	<input checked="" type="checkbox"/>	<input type="checkbox"/>	<input type="checkbox"/>	<input type="checkbox"/>	<input checked="" type="checkbox"/>	<input type="checkbox"/>	<input type="checkbox"/>	<input type="checkbox"/>	<input checked="" type="checkbox"/>	<input type="checkbox"/>
<input type="checkbox"/>	<input type="checkbox"/>	<input checked="" type="checkbox"/>	<input type="checkbox"/>	<input type="checkbox"/>	<input type="checkbox"/>	<input checked="" type="checkbox"/>	<input type="checkbox"/>	<input type="checkbox"/>	<input type="checkbox"/>	<input checked="" type="checkbox"/>	<input type="checkbox"/>	<input type="checkbox"/>	<input type="checkbox"/>	<input checked="" type="checkbox"/>	<input type="checkbox"/>
<input type="checkbox"/>	<input type="checkbox"/>	<input checked="" type="checkbox"/>	<input type="checkbox"/>	<input type="checkbox"/>	<input type="checkbox"/>	<input checked="" type="checkbox"/>	<input type="checkbox"/>	<input type="checkbox"/>	<input type="checkbox"/>	<input checked="" type="checkbox"/>	<input type="checkbox"/>	<input type="checkbox"/>	<input type="checkbox"/>	<input checked="" type="checkbox"/>	<input type="checkbox"/>
<input type="checkbox"/>	<input type="checkbox"/>	<input checked="" type="checkbox"/>	<input type="checkbox"/>	<input type="checkbox"/>	<input type="checkbox"/>	<input checked="" type="checkbox"/>	<input type="checkbox"/>	<input type="checkbox"/>	<input type="checkbox"/>	<input checked="" type="checkbox"/>	<input type="checkbox"/>	<input type="checkbox"/>	<input type="checkbox"/>	<input checked="" type="checkbox"/>	<input type="checkbox"/>
<input type="checkbox"/>	<input type="checkbox"/>	<input checked="" type="checkbox"/>	<input type="checkbox"/>	<input type="checkbox"/>	<input type="checkbox"/>	<input checked="" type="checkbox"/>	<input type="checkbox"/>	<input type="checkbox"/>	<input type="checkbox"/>	<input checked="" type="checkbox"/>	<input type="checkbox"/>	<input type="checkbox"/>	<input type="checkbox"/>	<input checked="" type="checkbox"/>	<input type="checkbox"/>
<input type="checkbox"/>	<input type="checkbox"/>	<input checked="" type="checkbox"/>	<input type="checkbox"/>	<input type="checkbox"/>	<input type="checkbox"/>	<input checked="" type="checkbox"/>	<input type="checkbox"/>	<input type="checkbox"/>	<input type="checkbox"/>	<input checked="" type="checkbox"/>	<input type="checkbox"/>	<input type="checkbox"/>	<input type="checkbox"/>	<input checked="" type="checkbox"/>	<input type="checkbox"/>
<input type="checkbox"/>	<input type="checkbox"/>	<input checked="" type="checkbox"/>	<input type="checkbox"/>	<input type="checkbox"/>	<input type="checkbox"/>	<input checked="" type="checkbox"/>	<input type="checkbox"/>	<input type="checkbox"/>	<input type="checkbox"/>	<input checked="" type="checkbox"/>	<input type="checkbox"/>	<input type="checkbox"/>	<input type="checkbox"/>	<input checked="" type="checkbox"/>	<input type="checkbox"/>
<input type="checkbox"/>	<input type="checkbox"/>	<input checked="" type="checkbox"/>	<input type="checkbox"/>	<input type="checkbox"/>	<input type="checkbox"/>	<input checked="" type="checkbox"/>	<input type="checkbox"/>	<input type="checkbox"/>	<input type="checkbox"/>	<input checked="" type="checkbox"/>	<input type="checkbox"/>	<input type="checkbox"/>	<input type="checkbox"/>	<input checked="" type="checkbox"/>	<input type="checkbox"/>
<input type="checkbox"/>	<input type="checkbox"/>	<input checked="" type="checkbox"/>	<input type="checkbox"/>	<input type="checkbox"/>	<input type="checkbox"/>	<input checked="" type="checkbox"/>	<input type="checkbox"/>	<input type="checkbox"/>	<input type="checkbox"/>	<input checked="" type="checkbox"/>	<input type="checkbox"/>	<input type="checkbox"/>	<input type="checkbox"/>	<input checked="" type="checkbox"/>	<input type="checkbox"/>
<input type="checkbox"/>	<input type="checkbox"/>	<input checked="" type="checkbox"/>	<input type="checkbox"/>	<input type="checkbox"/>	<input type="checkbox"/>	<input checked="" type="checkbox"/>	<input type="checkbox"/>	<input type="checkbox"/>	<input type="checkbox"/>	<input checked="" type="checkbox"/>	<input type="checkbox"/>	<input type="checkbox"/>	<input type="checkbox"/>	<input checked="" type="checkbox"/>	<input type="checkbox"/>
<input type="checkbox"/>	<input type="checkbox"/>	<input checked="" type="checkbox"/>	<input type="checkbox"/>	<input type="checkbox"/>	<input type="checkbox"/>	<input checked="" type="checkbox"/>	<input type="checkbox"/>	<input type="checkbox"/>	<input type="checkbox"/>	<input checked="" type="checkbox"/>	<input type="checkbox"/>	<input type="checkbox"/>	<input type="checkbox"/>	<input checked="" type="checkbox"/>	<input type="checkbox"/>
<input type="checkbox"/>	<input type="checkbox"/>	<input checked="" type="checkbox"/>	<input type="checkbox"/>	<input type="checkbox"/>	<input type="checkbox"/>	<input checked="" type="checkbox"/>	<input type="checkbox"/>	<input type="checkbox"/>	<input type="checkbox"/>	<input checked="" type="checkbox"/>	<input type="checkbox"/>	<input type="checkbox"/>	<input type="checkbox"/>	<input checked="" type="checkbox"/>	<input type="checkbox"/>
<input type="checkbox"/>	<input type="checkbox"/>	<input checked="" type="checkbox"/>	<input type="checkbox"/>	<input type="checkbox"/>	<input type="checkbox"/>	<input checked="" type="checkbox"/>	<input type="checkbox"/>	<input type="checkbox"/>	<input type="checkbox"/>	<input checked="" type="checkbox"/>	<input type="checkbox"/>	<input type="checkbox"/>	<input type="checkbox"/>	<input checked="" type="checkbox"/>	<input type="checkbox"/>
<input type="checkbox"/>	<input type="checkbox"/>	<input checked="" type="checkbox"/>	<input type="checkbox"/>	<input type="checkbox"/>	<input type="checkbox"/>	<input checked="" type="checkbox"/>	<input type="checkbox"/>	<input type="checkbox"/>	<input type="checkbox"/>	<input checked="" type="checkbox"/>	<input type="checkbox"/>	<input type="checkbox"/>	<input type="checkbox"/>	<input checked="" type="checkbox"/>	<input type="checkbox"/>
<input type="checkbox"/>	<input type="checkbox"/>	<input checked="" type="checkbox"/>	<input type="checkbox"/>	<input type="checkbox"/>	<input type="checkbox"/>	<input checked="" type="checkbox"/>	<input type="checkbox"/>	<input type="checkbox"/>	<input type="checkbox"/>	<input checked="" type="checkbox"/>	<input type="checkbox"/>	<input type="checkbox"/>	<input type="checkbox"/>	<input checked="" type="checkbox"/>	<input type="checkbox"/>
<input type="checkbox"/>	<input type="checkbox"/>	<input checked="" type="checkbox"/>	<input type="checkbox"/>	<input type="checkbox"/>	<input type="checkbox"/>	<input checked="" type="checkbox"/>	<input type="checkbox"/>	<input type="checkbox"/>	<input type="checkbox"/>	<input checked="" type="checkbox"/>	<input type="checkbox"/>	<input type="checkbox"/>	<input type="checkbox"/>	<input checked="" type="checkbox"/>	<input type="checkbox"/>
<input type="checkbox"/>	<input type="checkbox"/>	<input checked="" type="checkbox"/>	<input type="checkbox"/>	<input type="checkbox"/>	<input type="checkbox"/>	<input checked="" type="checkbox"/>	<input type="checkbox"/>	<input type="checkbox"/>	<input type="checkbox"/>	<input checked="" type="checkbox"/>	<input type="checkbox"/>	<input type="checkbox"/>	<input type="checkbox"/>	<input checked="" type="checkbox"/>	<input type="checkbox"/>
<input type="checkbox"/>	<input type="checkbox"/>	<input checked="" type="checkbox"/>	<input type="checkbox"/>	<input type="checkbox"/>	<input type="checkbox"/>	<input checked="" type="checkbox"/>	<input type="checkbox"/>	<input type="checkbox"/>	<input type="checkbox"/>	<input checked="" type="checkbox"/>	<input type="checkbox"/>	<input type="checkbox"/>	<input type="checkbox"/>	<input checked="" type="checkbox"/>	<input type="checkbox"/>
<input type="checkbox"/>	<input type="checkbox"/>	<input checked="" type="checkbox"/>	<input type="checkbox"/>	<input type="checkbox"/>	<input type="checkbox"/>	<input checked="" type="checkbox"/>	<input type="checkbox"/>	<input type="checkbox"/>	<input type="checkbox"/>	<input checked="" type="checkbox"/>	<input type="checkbox"/>	<input type="checkbox"/>	<input type="checkbox"/>	<input checked="" type="checkbox"/>	<input type="checkbox"/>
<input type="checkbox"/>	<input type="checkbox"/>	<input checked="" type="checkbox"/>	<input type="checkbox"/>	<input type="checkbox"/>	<input type="checkbox"/>	<input checked="" type="checkbox"/>	<input type="checkbox"/>	<input type="checkbox"/>	<input type="checkbox"/>	<input checked="" type="checkbox"/>	<input type="checkbox"/>	<input type="checkbox"/>	<input type="checkbox"/>	<input checked="" type="checkbox"/>	<input type="checkbox"/>
<input type="checkbox"/>	<input type="checkbox"/>	<input checked="" type="checkbox"/>	<input type="checkbox"/>	<input type="checkbox"/>	<input type="checkbox"/>	<input checked="" type="checkbox"/>	<input type="checkbox"/>	<input type="checkbox"/>	<input type="checkbox"/>	<input checked="" type="checkbox"/>	<input type="checkbox"/>	<input type="checkbox"/>	<input type="checkbox"/>	<input checked="" type="checkbox"/>	<input type="checkbox"/>
<input type="checkbox"/>	<input type="checkbox"/>	<input checked="" type="checkbox"/>	<input type="checkbox"/>	<input type="checkbox"/>	<input type="checkbox"/>	<input checked="" type="checkbox"/>	<input type="checkbox"/>	<input type="checkbox"/>	<input type="checkbox"/>	<input checked="" type="checkbox"/>	<input type="checkbox"/>	<input type="checkbox"/>	<input type="checkbox"/>	<input checked="" type="checkbox"/>	<input type="checkbox"/>
<input type="checkbox"/>	<input type="checkbox"/>	<input checked="" type="checkbox"/>	<input type="checkbox"/>	<input type="checkbox"/>	<input type="checkbox"/>	<input checked="" type="checkbox"/>	<input type="checkbox"/>	<input type="checkbox"/>	<input type="checkbox"/>	<input checked="" type="checkbox"/>	<input type="checkbox"/>	<input type="checkbox"/>	<input type="checkbox"/>	<input checked="" type="checkbox"/>	<input type="checkbox"/>
<input type="checkbox"/>	<input type="checkbox"/>	<input checked="" type="checkbox"/>	<input type="checkbox"/>	<input type="checkbox"/>	<input type="checkbox"/>	<input checked="" type="checkbox"/>	<input type="checkbox"/>	<input type="checkbox"/>	<input type="checkbox"/>	<input checked="" type="checkbox"/>	<input type="checkbox"/>	<input type="checkbox"/>	<input type="checkbox"/>	<input checked="" type="checkbox"/>	<input type="checkbox"/>
<input type="checkbox"/>	<input type="checkbox"/>	<input checked="" type="checkbox"/>	<input type="checkbox"/>	<input type="checkbox"/>	<input type="checkbox"/>	<input checked="" type="checkbox"/>	<input type="checkbox"/>	<input type="checkbox"/>	<input type="checkbox"/>	<input checked="" type="checkbox"/>	<input type="checkbox"/>	<input type="checkbox"/>	<input type="checkbox"/>	<input checked="" type="checkbox"/>	<input type="checkbox"/>
<input type="checkbox"/>	<input type="checkbox"/>	<input checked="" type="checkbox"/>	<input type="checkbox"/>	<input type="checkbox"/>	<input type="checkbox"/>	<input checked="" type="checkbox"/>	<input type="checkbox"/>	<input type="checkbox"/>	<input type="checkbox"/>	<input checked="" type="checkbox"/>	<input type="checkbox"/>	<input type="checkbox"/>	<input type="checkbox"/>	<input checked="" type="checkbox"/>	<input type="checkbox"/>
<input type="checkbox"/>	<input type="checkbox"/>	<input checked="" type="checkbox"/>	<input type="checkbox"/>	<input type="checkbox"/>	<input type="checkbox"/>	<input checked="" type="checkbox"/>	<input type="checkbox"/>	<input type="checkbox"/>	<input type="checkbox"/>	<input checked="" type="checkbox"/>	<input type="checkbox"/>	<input type="checkbox"/>	<input type="checkbox"/>	<input checked="" type="checkbox"/>	<input type="checkbox"/>
<input type="checkbox"/>	<input type="checkbox"/>	<input checked="" type="checkbox"/>	<input type="checkbox"/>	<input type="checkbox"/>	<input type="checkbox"/>	<input checked="" type="checkbox"/>	<input type="checkbox"/>	<input type="checkbox"/>	<input type="checkbox"/>	<input checked="" type="checkbox"/>	<input type="checkbox"/>	<input type="checkbox"/>	<input type="checkbox"/>	<input checked="" type="checkbox"/>	<input type="checkbox"/>
<input type="checkbox"/>	<input type="checkbox"/>	<input checked="" type="checkbox"/>	<input type="checkbox"/>	<input type="checkbox"/>	<input type="checkbox"/>	<input checked="" type="checkbox"/>	<input type="checkbox"/>	<input type="checkbox"/>	<input type="checkbox"/>	<input checked="" type="checkbox"/>	<input type="checkbox"/>	<input type="checkbox"/>	<input type="checkbox"/>	<input checked="" type="checkbox"/>	<input type="checkbox"/>
<input type="checkbox"/>	<input type="checkbox"/>	<input checked="" type="checkbox"/>	<input type="checkbox"/>	<input type="checkbox"/>	<input type="checkbox"/>	<input checked="" type="checkbox"/>	<input type="checkbox"/>	<input type="checkbox"/>	<input type="checkbox"/>	<input checked="" type="checkbox"/>	<input type="checkbox"/>	<input type="checkbox"/>	<input type="checkbox"/>	<input checked="" type="checkbox"/>	<input type="checkbox"/>
<input type="checkbox"/>	<input type="checkbox"/>	<input checked="" type="checkbox"/>	<input type="checkbox"/>	<input type="checkbox"/>	<input type="checkbox"/>	<input checked="" type="checkbox"/>	<input type="checkbox"/>	<input type="checkbox"/>	<input type="checkbox"/>	<input checked="" type="checkbox"/>	<input type="checkbox"/>	<input type="checkbox"/>	<input type="checkbox"/>	<input checked="" type="checkbox"/>	<input type="checkbox"/>
<input type="checkbox"/>	<input type="checkbox"/>	<input checked="" type="checkbox"/>	<input type="checkbox"/>	<input type="checkbox"/>	<input type="checkbox"/>	<input checked="" type="checkbox"/>	<input type="checkbox"/>	<input type="checkbox"/>	<input type="checkbox"/>	<input checked="" type="checkbox"/>	<input type="checkbox"/>	<input type="checkbox"/>	<input type="checkbox"/>	<input checked="" type="checkbox"/>	<input type="checkbox"/>
<input type="checkbox"/>	<input type="checkbox"/>	<input checked="" type="checkbox"/>	<input type="checkbox"/>	<input type="checkbox"/>	<input type="checkbox"/>	<input checked="" type="checkbox"/>	<input type="checkbox"/>	<input type="checkbox"/>	<input type="checkbox"/>	<input checked="" type="checkbox"/>	<input type="checkbox"/>	<input type="checkbox"/>	<input type="checkbox"/>	<input checked="" type="checkbox"/>	<input type="checkbox"/>
<input type="checkbox"/>	<input type="checkbox"/>	<input checked="" type="checkbox"/>	<input type="checkbox"/>	<input type="checkbox"/>	<input type="checkbox"/>	<input checked="" type="checkbox"/>	<input type="checkbox"/>	<input type="checkbox"/>	<input type="checkbox"/>	<input checked="" type="checkbox"/>	<input type="checkbox"/>	<input type="checkbox"/>	<input type="checkbox"/>	<input checked="" type="checkbox"/>	<input type="checkbox"/>
<input type="checkbox"/>	<input type="checkbox"/>	<input checked="" type="checkbox"/>	<input type="checkbox"/>	<input type="checkbox"/>	<input type="checkbox"/>	<input checked="" type="checkbox"/>	<input type="checkbox"/>	<input type="checkbox"/>	<input type="checkbox"/>	<input checked="" type="checkbox"/>	<input type="checkbox"/>	<input type="checkbox"/>	<input type="checkbox"/>	<input checked="" type="checkbox"/>	<input type="checkbox"/>
<input type="checkbox"/>	<input type="checkbox"/>	<input checked="" type="checkbox"/>	<input type="checkbox"/>	<input type="checkbox"/>	<input type="checkbox"/>	<input checked="" type="checkbox"/>	<input type="checkbox"/>	<input type="checkbox"/>	<input type="checkbox"/>	<input checked="" type="checkbox"/>	<input type="checkbox"/>	<input type="checkbox"/>	<input type="checkbox"/>	<input checked="" type="checkbox"/>	<input type="checkbox"/>
<input type="checkbox"/>	<input type="checkbox"/>	<input checked="" type="checkbox"/>	<input type="checkbox"/>	<input type="checkbox"/>	<input type="checkbox"/>	<input checked="" type="checkbox"/>	<input type="checkbox"/>	<input type="checkbox"/>	<input type="checkbox"/>	<input checked="" type="checkbox"/>	<input type="checkbox"/>	<input type="checkbox"/>	<input type="checkbox"/>	<input checked="" type="checkbox"/>	<input type="checkbox"/>
<input type="checkbox"/>	<input type="checkbox"/>	<input checked="" type="checkbox"/>	<input type="checkbox"/>	<input type="checkbox"/>	<input type="checkbox"/>	<input checked="" type="checkbox"/>	<input type="checkbox"/>	<input type="checkbox"/>	<input type="checkbox"/>	<input checked="" type="checkbox"/>	<input type="checkbox"/>	<input type="checkbox"/>	<input type="checkbox"/>	<input checked="" type="checkbox"/>	<input type="checkbox"/>
<input type="checkbox"/>	<input type="checkbox"/>	<input checked="" type="checkbox"/>	<input type="checkbox"/>	<input type="checkbox"/>	<input type="checkbox"/>	<input checked="" type="checkbox"/>	<input type="checkbox"/>	<input type="checkbox"/>	<input type="checkbox"/>	<input checked="" type="checkbox"/>	<input type="checkbox"/>	<input type="checkbox"/>	<input type="checkbox"/>	<input checked="" type="checkbox"/>	<input type="checkbox"/>
<input type="checkbox"/>	<input type="checkbox"/>	<input checked="" type="checkbox"/>	<input type="checkbox"/>	<input type="checkbox"/>	<input type="checkbox"/>	<input checked="" type="checkbox"/>	<input type="checkbox"/>	<input type="checkbox"/>	<input type="checkbox"/>	<input checked="" type="checkbox"/>					